

运行速度快, 机器振动小

Tidland新560PM系列大膨胀轴, 减少振动, 拥有更高的运行速度。560PM具有较大的膨胀范围, 通过气动驱动的机械式卷芯对中定心和提高的强度, 允许其在运行速度超过2000英尺/分钟的同时, 极大地减少了振动。

此外, 22.2 mm(0.875英寸)的大膨胀范围允许使用一系列的卷芯内径, 更容易装载。使用低摩擦材料和外部可触及的易磨损部件, 大大减少了维护需求。

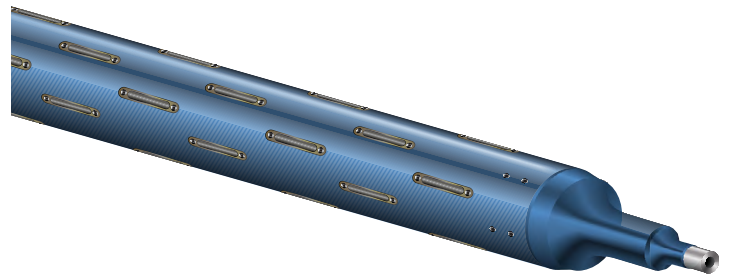

主要特点 通用规格



- 膨胀范围大, 便于装载, 卷芯尺寸灵活适应性
- 气动驱动允许机械式卷芯对中, 大大减少振动
- 固有平衡设计
- 低摩擦材料减少磨损, 提高正常运行时间
- 外部可触及的易磨损部件易于维护
- 改善梁的强度和挠度, 以获得更高的额定负载

设计特点

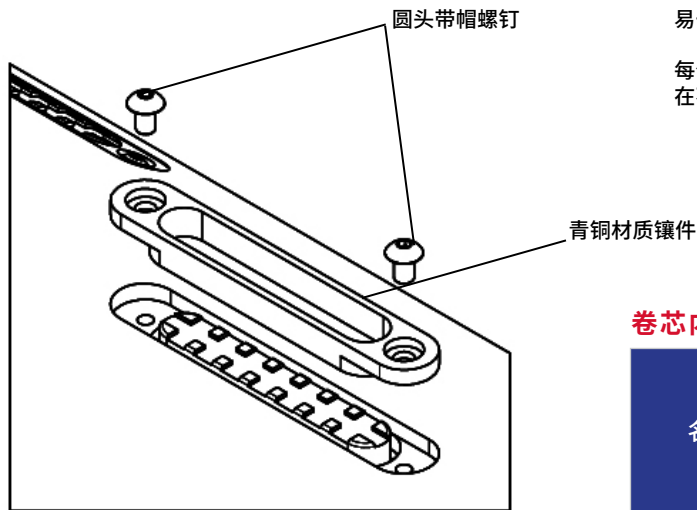

易于维护, 增加正常运行时间。

每个胀键具有外部可接触的磨损镶件, 可以在不拆卸轴的情况下进行更换。

卷芯内径 (ID) 选型

名义卷芯尺寸		最小卷芯内径ID		最大卷芯内径ID	
英寸	mm	英寸	mm	英寸	mm
6	152.4	5.281	134.1	6.063	154.0
8	203.2	7.281	184.9	8.063	204.8
10	254	9.281	235.7	10.063	255.6
12	304.8	11.281	286.5	12.063	306.4

注: 6 “卷芯规格即将发布

配件

- 8英寸卷芯定位夹 (部件编号:270044448)
- 10英寸卷芯定位夹 (部分编号:270040252)
- 12英寸卷芯定位夹 (零件编号:270044449)
- 手动回缩的可拆卸拉杆 (部件编号:270042114)

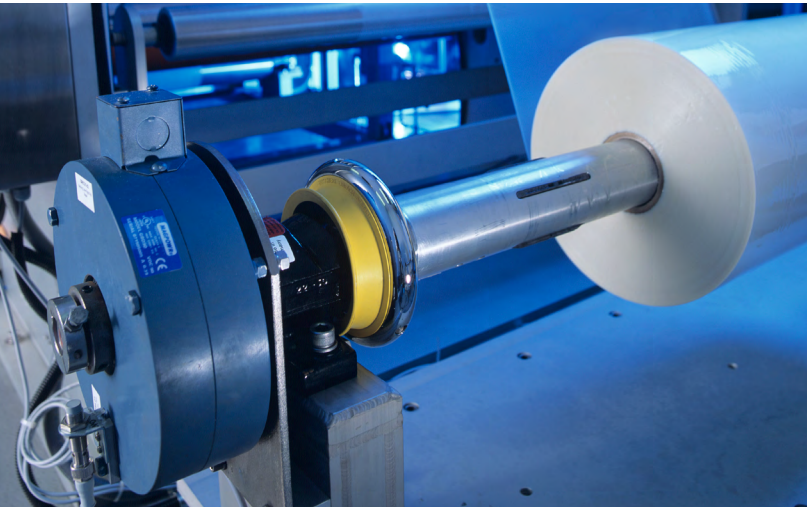

GLOBAL HEADQUARTERS
& AMERICAS

P +1-844-MAXCESS

F +1-405-755-8425

sales@maxcessintl.com

maxcessintl.com

EUROPE
& MIDDLE EAST

P +49-6195-7002-0

sales@maxcess.eu

maxcessintl.com

ASIA
PACIFIC

P +86-400-830-1898

asia.sales@maxcessintl.com

maxcessintl.com



了解更多相关产品

MAGPOWER 张力控制
Tidland PressureMax 气压监测系统



下载560PM大膨胀轴资料

