



El SE-26B es un sensor de luz de LED blanca visible que se puede usar para guiar al centro de una línea o un borde. El sensor es compacto y fácil de instalar.

Este sensor es capaz de operar de manera confiable en superficie lisa, rugosa, mate o brillante. El SE-26B se puede usar en aplicaciones que tienen bajo contraste de color entre el fondo y la línea impresa. Una de las características clave del sensor Fife SE-26B es su capacidad de guiar borde de film plástico transparente.

Fife tiene una amplia variedad de soportes de montaje de sensores y conjuntos de posicionamiento disponibles para usar con el SE-26B. La posición de la lente puede alterarse para permitir que el sensor funcione a 90° del estándar.

ESPECIFICACIONES GENERALES

Suministro de corriente

50 mA, +12 VDC
40 mA, -12 VDC

Rango de temperatura

Funcionamiento: -0° a 60°C
Almacenamiento: -0° a 80°C

Iluminación

LED blanco

Tamaño de punto de luz

1,2 x 4,2 mm

Clase de protección

IP65

Clase climática

3K3 (EN60721)

Humedad relativa

5% a 85%

Grado de contaminación

2 (IEC664-1)

Rango de salida del sensor

Guía de línea:
-20 mA hasta +20 mA

Guía de borde:
-20 mA hasta +10 mA

CARACTERÍSTICAS

- Sensor pequeño y liviano para guiar al centro o al borde de una línea
- Especialmente bueno en aplicaciones donde contraste entre el fondo y la línea impresa es baja
- Capaz de detectar el borde de película de plástico transparente
- Proporciona un funcionamiento confiable para satinado, materiales reflectantes o brillantes
- La posición de la lente puede ser alterada para permitir el sensor para operar a 90° del estándar
- Protegido contra descarga electrostática
- La fuente de luz LED proporciona 100,000 horas de tiempo de vida

SENSOR DE LINEAS FIFE SE-26B

DIMENSIONES

- A Longitud de cable más conector sobre 300 mm
- B Desplazamiento material
- C Distancia focal óptica
- D Ajuste
- E Barra cuadrada
- F Lente

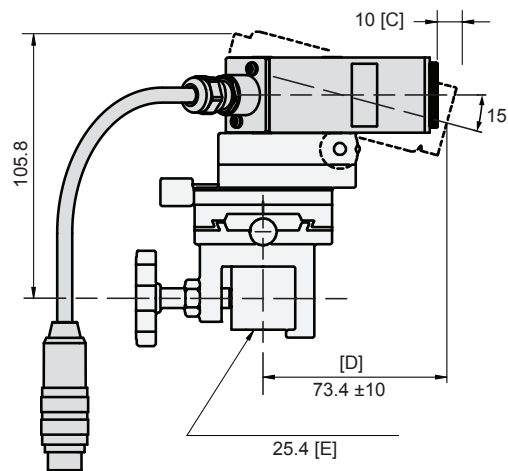
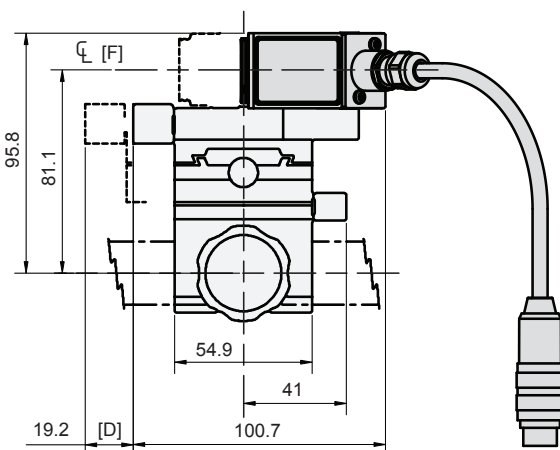
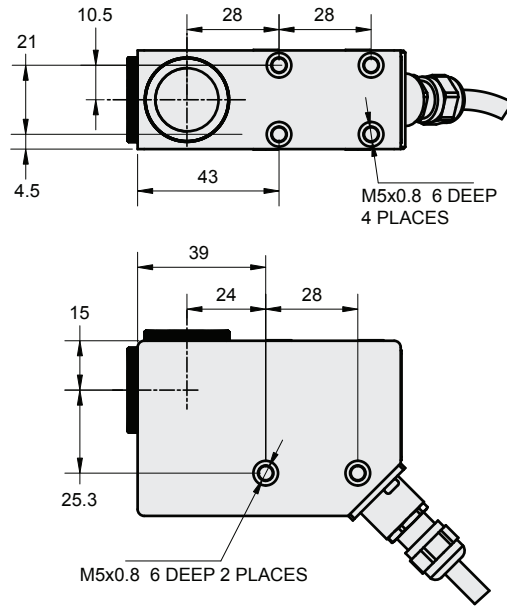
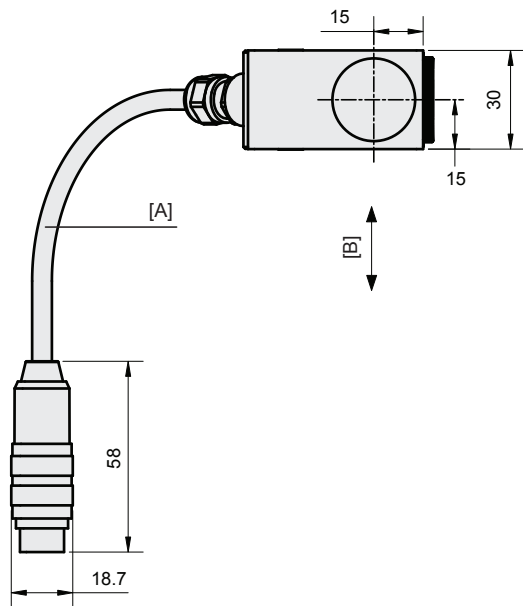
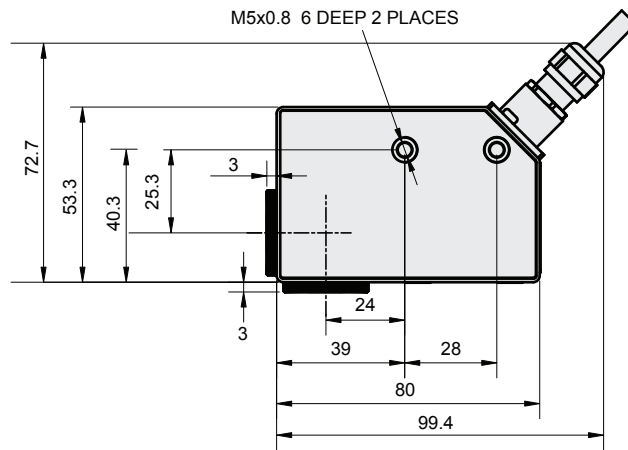

Dimensiones en mm.

MAXCESS

EUROPE, MIDDLE EAST
AND AFRICA
Tel +49.6195.7002.0
sales@maxcess.eu
www.maxcess.eu

NORTH, CENTRAL
AND SOUTH AMERICA
Tel +1.405.755.1600
sales@maxcessintl.com
www.maxcessintl.com

CHINA
Tel +86.756.881.9398
info@maxcessintl.com.cn
www.maxcessintl.com.cn

JAPAN
Tel +81.43.421.1622
japan@maxcessintl.com
www.maxcess.jp

INDIA
Tel +91.22.27602633
india@maxcessintl.com
www.maxcess.in

