

MAXCESS

MAGPOWR



TIDLAND

Scherschnittmesserhalter mit Schwingschneidkopf – für schmale Schnittbreiten und beste Schnittqualität.

Der Tidland W19 Messerhalter kombiniert die bekannten Merkmale des robusten Schwingschneidkopfes mit dem Erreichen einer minimalen Schnittbreite von nur 19 mm.

Die spezielle Bauform des W19 ermöglicht spielfreie Vertikal- und Horizontalführungen. Dadurch sind Schnittbreiten ab 19 mm ohne Abstriche in die Stabilität der Halterausführung realisierbar. Sein spezieller Schwingschneidkopf sorgt hierbei für beste Schnittqualität bei geringstem Messerverschleiß.

Der speziell für den W19 entwickelte Positionierfinger erlaubt eine schnelle und präzise Einstellung des Messerhalters zum Untermesser.

Der Schnellwechselkopf des W19 lässt sich ohne Werkzeug sowie ohne zusätzlichen Platzbedarf nach vorne entnehmen. Der Messerhalter kann in seiner Position verbleiben, ohne dass eine Schnittbreitenverstellung erforderlich ist.

Darüber hinaus bietet das einzigartige Design des W19 eine erheblich vereinfachte Wartung. Ein Messerwechsel kann innerhalb kürzester Zeit vorgenommen werden, ohne dass der Messerhalter anschließend neu positioniert werden muss.

TECHNISCHE SPEZIFIKATION

Durchmesser des Obermessers	Vertikaler Hub (Schneidkopf)
105 mm	18 mm
Minimale Schnittbreite	Maximal mögliche Geschwindigkeit
19 mm	1 600 m / min
Horizontaler Hub (Messer)	Empfohlener Betriebsdruck
1,8 mm	3 – 6 bar



VORTEILE

- Robuste Konstruktion mit Doppelführung selbst für schwere Anwendungsfälle
- Positionierfinger für präzise Messerpositionierung
- Längere Messerstandzeiten durch 180° drehbaren Schneidkopf für beidseitige Verwendung am Untermesser
- schnelles Auswechseln des Schneidkopfes ohne zusätzliches Werkzeug
- 100% kompatibel mit Messerhaltern der Serie C und der Führungsschiene Klasse I
- 360° mechanischer Messerschutz optional erhältlich

TIDLAND MODELL W19

SCHERENSCHNITTMESSERHALTER

ABMESSUNGEN DES W19

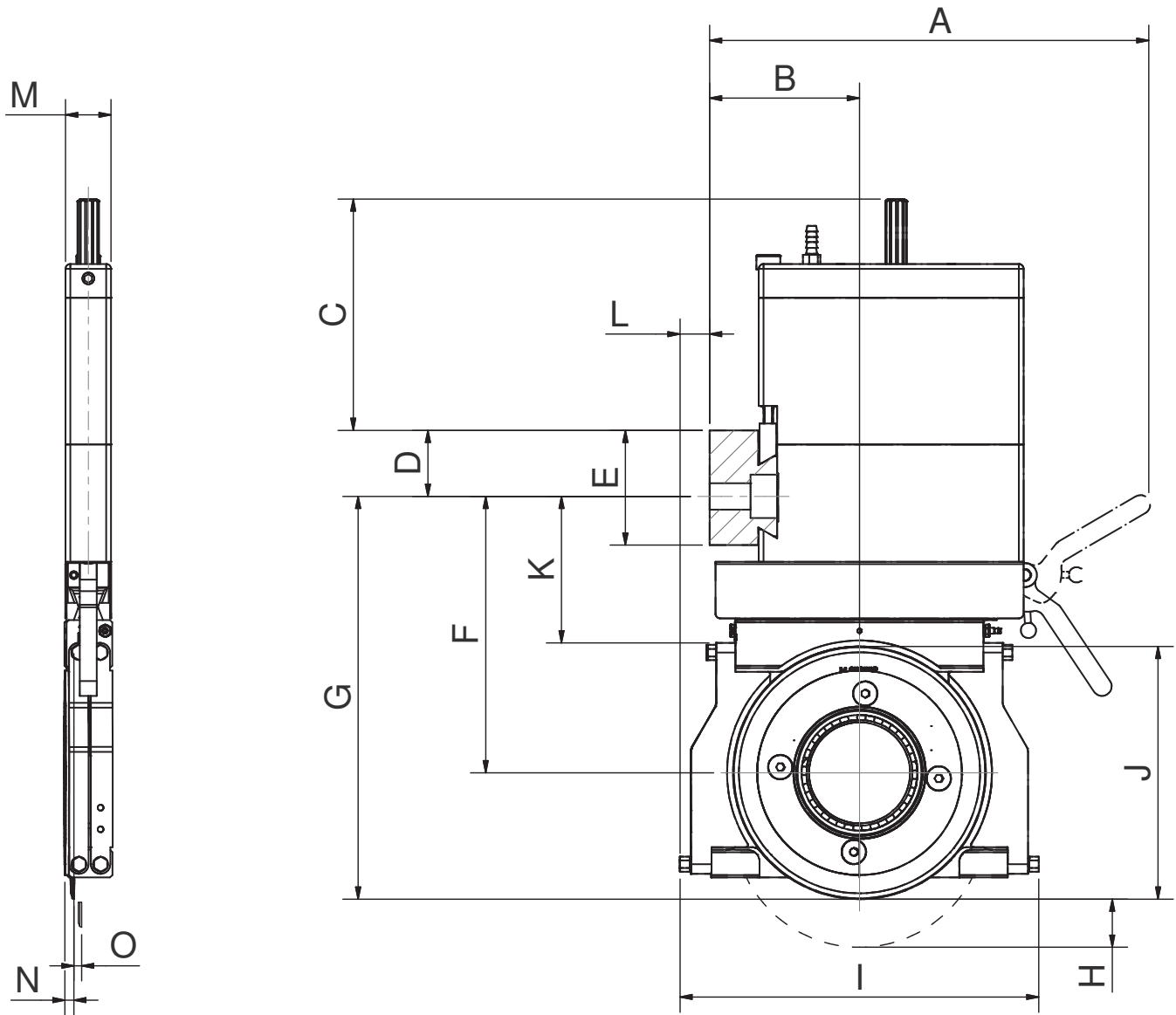

MAB	BAHN- VERLAUF	A	B	C	D	E	F	G	H	I	J	K	L	M	N	O
mm	A	192	61,7	96	27,4	48	115	167,4	18	149	105	61	12,5	19	3,7	1,8
	B		67,9													

MAXCESS

MAGPOWER



TIDLAND

EUROPE, MIDDLE EAST AND AFRICA

Tel +49.6195.7002.0
Fax +49.6195.7002.933
sales@maxcess.eu
www.maxcess.eu

INDIA

Tel +91.22.27602633
Fax +91.22.27602634
india@maxcessintl.com
www.maxcess.in

NORTH, CENTRAL AND SOUTH AMERICA

Tel +1.405.755.1600
Fax +1.405.755.8425
sales@maxcessintl.com
www.maxcessintl.com

JAPAN

Tel +81.43.421.1622
Fax +81.43.421.2895
japan@maxcessintl.com
www.maxcess.jp

CHINA

Tel +86.756.881.9398
Fax +86.756.881.9393
info@maxcessintl.com.cn
www.maxcessintl.com.cn

KOREA, TAIWAN AND SE ASIA

Tel +65.9620.3883
Fax +65.6235.4818
asia@maxcessintl.com