

# MAXCESS

MAGPOWR



TIDLAND

## MASSIMA QUALITÀ CON TAGLI STRETTI

Il portacoltello W19 unisce tutti i vantaggi della cartuccia Tidland modello "Swing" ad una costruzione particolarmente rigida e robusta ed offre una distanza minima tra due tagli contigui pari a solo 19 mm, garantendo una qualità di taglio eccellente ed una lunga durata della lama.

Questo portacoltello è dotato di bandiera di riferimento per un posizionamento facile e preciso rispetto alla controlama.

La cartuccia portalama modello "Swing" Tidland dispone di un attacco rapido che ne consente la rapida estrazione frontale, senza richiedere né l'utilizzo di utensili, né spazio ai lati del portacoltello. È così possibile sostituire la lama del portacoltello, lasciandolo nella sua posizione di lavoro sulla guida.

Questa caratteristica permette di ridurre significativamente il fermo macchina, non essendo necessario riposizionare il portacoltello dopo la sostituzione della lama.



## SPECIFICHE

### Diametro nominale lama

105 mm

### Larghezza taglio minima

19 mm

### Corsa laterale lama

1,8 mm

### Corsa verticale (cartuccia portalama)

18 mm

### Velocità di taglio massima

1600 m / min

### Pressione aria richiesta

3 - 6 bar

## CARATTERISTICHE

- Costruzione robusta e rigida grazie alla doppia guida della lama
- Bandiera di riferimento retrattile per un accurato posizionamento della lama
- La cartuccia portacoltello reversibile a 180° consente l'utilizzo di entrambi i lati della controlama, raddoppiandone la vita utile.
- Estrazione della cartuccia portalama senza bisogno di utensili.
- Dimensioni compatibili con il portacoltello Tidland C1 e la relativa guida a coda di rondine.
- Protezione meccanica a 360° della lama disponibile in opzione.

# TIDLAND MODELLO W19

## PORTACOLTELLO PER TAGLIO A FORBICE

### W19 DIMENSIONI

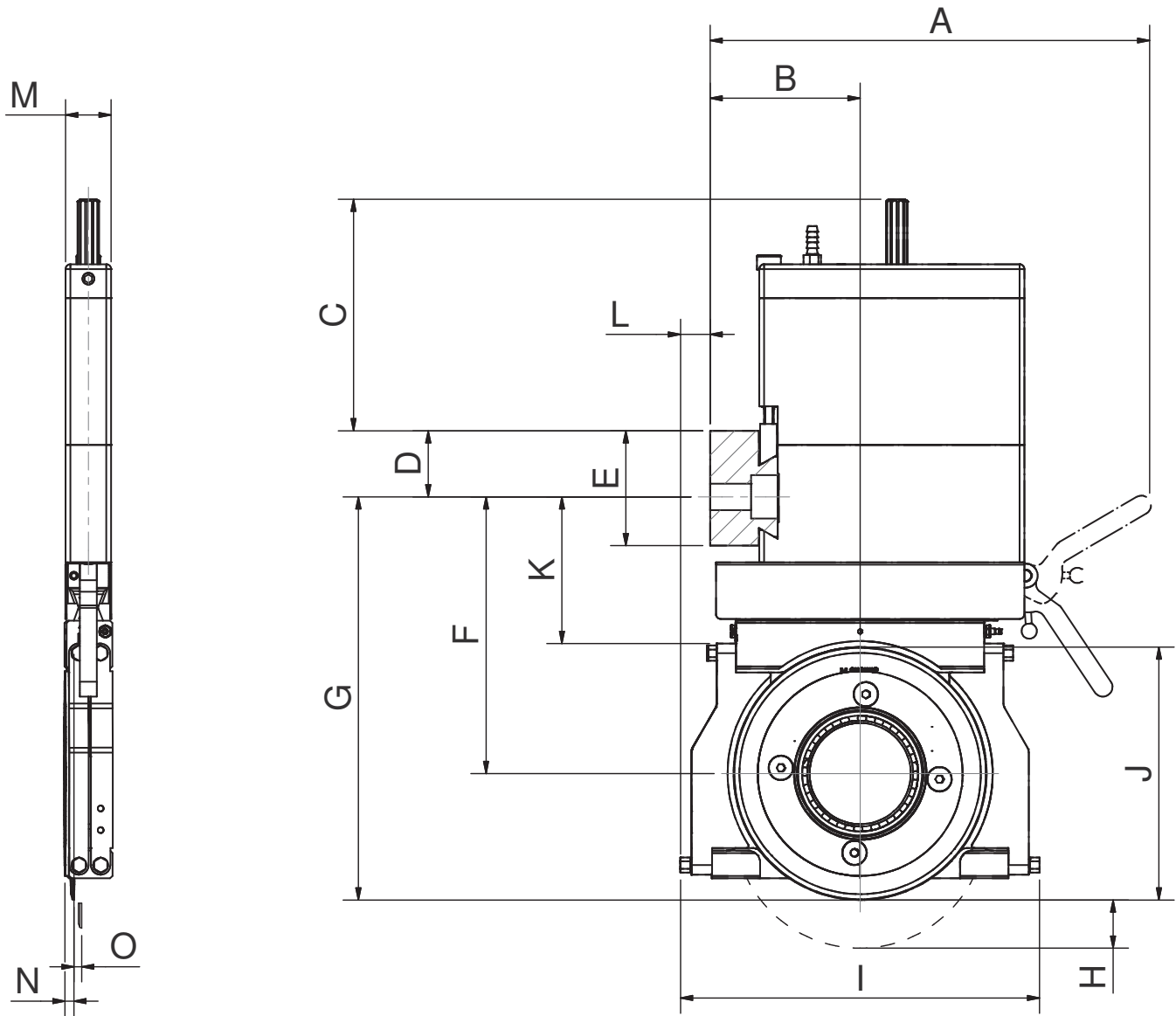

MISURA	INCORSA- MENTO	A	B	C	D	E	F	G	H	I	J	K	L	M	N	O
mm	A	192	61,7	96	27,4	48	115	167,4	18	149	105	61	12,5	19	3,7	1,8
	B		67,9													

# MAXCESS

MAGPOWER



TIDLAND

#### EUROPE, MIDDLE EAST AND AFRICA

Tel +49.6195.7002.0  
Fax +49.6195.7002.933  
sales@maxcess.eu  
www.maxcess.eu

#### INDIA

Tel +91.22.27602633  
Fax +91.22.27602634  
india@maxcessintl.com  
www.maxcess.in

#### NORTH, CENTRAL AND SOUTH AMERICA

Tel +1.405.755.1600  
Fax +1.405.755.8425  
sales@maxcessintl.com  
www.maxcessintl.com

#### JAPAN

Tel +81.43.421.1622  
Fax +81.43.421.2895  
japan@maxcessintl.com  
www.maxcess.jp

#### CHINA

Tel +86.756.881.9398  
Fax +86.756.881.9393  
info@maxcessintl.com.cn  
www.maxcessintl.com.cn

#### KOREA, TAIWAN AND SE ASIA

Tel +65.9620.3883  
Fax +65.6235.4818  
asia@maxcessintl.com