



A MAXCESS BRAND

Präzision in Perfektion

Wir präsentieren den FIFE-500 MAX, das Bahnlaufregelsystem der nächsten Generation von Fife, dem Branchenführer, der die Bahnlaufregelung erfunden hat.

Das FIFE-500 MAX System nimmt alle Funktionen, die unsere Kunden beim FIFE-500 so schätzen, und maximiert diese! Mit zusätzlicher Vernetzung und Kommunikationsmöglichkeiten, einem intuitiv bedienbaren 5-Zoll-Touchscreen, 8-poligem Motor für gleichmäßigere Bahnlaufkorrektur, größere Präzision und weniger Ausschuss nutzt das FIFE-500 MAX System optimal die neuesten Technologien – für mehr Leistung, weniger Wartung und zu einem sehr erschwinglichen Preis. Dank bürstenloser Motoren und noch höheren Bearbeitungsgeschwindigkeiten passt sich das FIFE-500 MAX System schnell an Änderungen beim Bahnverlauf an, selbst bei hohen Maschinengeschwindigkeiten.

NEU – Jetzt erhältlich für Bahnbreiten bis zu 1200 mm und Bahnzüge bis zu 800 N.

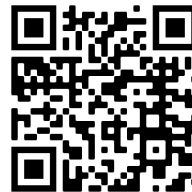
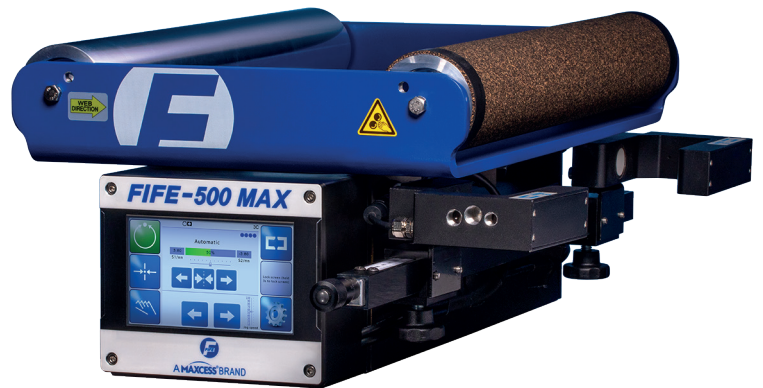

JETZT IN AKTION !
[KLICKEN ODER](#)
[SCANNEN UND KURZES](#)
[VIDEO ANSCHAUEN](#)

↳ Technische Spezifikation

Walzenlänge bis zu 1200 mm	Umgebungstemperatur 0 - 60 °C
Walzendurchmesser 50 mm, 60 mm, 80 mm, 100 mm, 120 mm	Sprache 14 Sprachen
Korrekturlänge bis zu 600 mm	Schutzklasse IP64 - Standard IP65 - Optional
Maximaler Bahnzug 800 N	Zertifizierung cTUVus to UL61010-1 CAN/CSA-C22.2 No. 61010-1 CB-Certificate to IEC61010-1
Spannungsversorgung 24 VDC	

↳ Vorteile

- **Eingebettete Kommunikation:** Ethernet/IP, CC-Link, ModBus/TCP (auf Wunsch zusätzlich für PROFINET, EtherCAT)
- **Hohe Genauigkeit**
- **Intuitiv bedienbarer 5-Zoll-Farb-Touchscreen**
- **Mehrere Sprachen für schnelle Einrichtung und reibungslosen Betrieb bei minimalem Schulungsaufwand**
- **8-poliger bürstenloser Motor für gleichmäßigere Führung und weniger Ausschuss**
- **Einfacher Anschluss an Ihre SPS**
- **Optionaler Schneid/Klebe-Tisch und Sensorhalterung mit Feinjustierung**
- **Kompaktes Design, gut geeignet für Anwendungen mit wenig Platz**

FIFE-500 MAX (400 N) ABMESSUNGEN

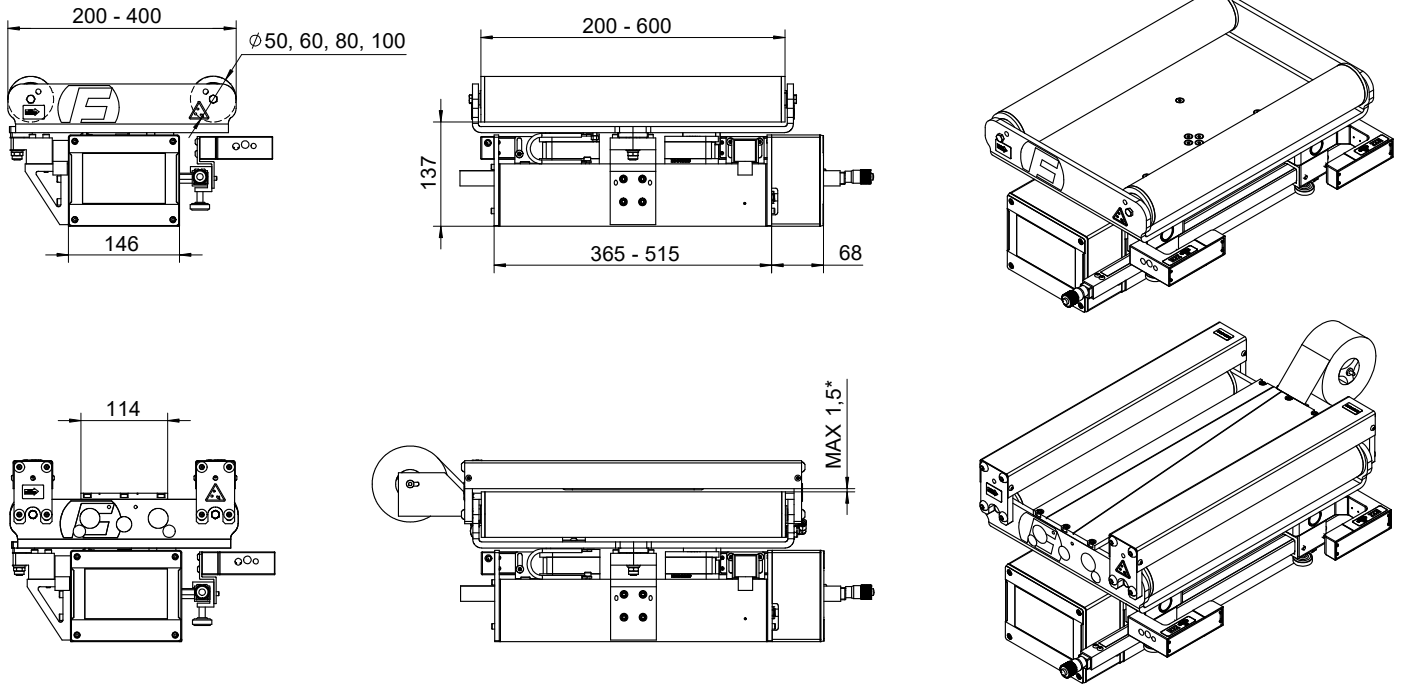

FIFE-500 MAX (800 N) ABMESSUNGEN

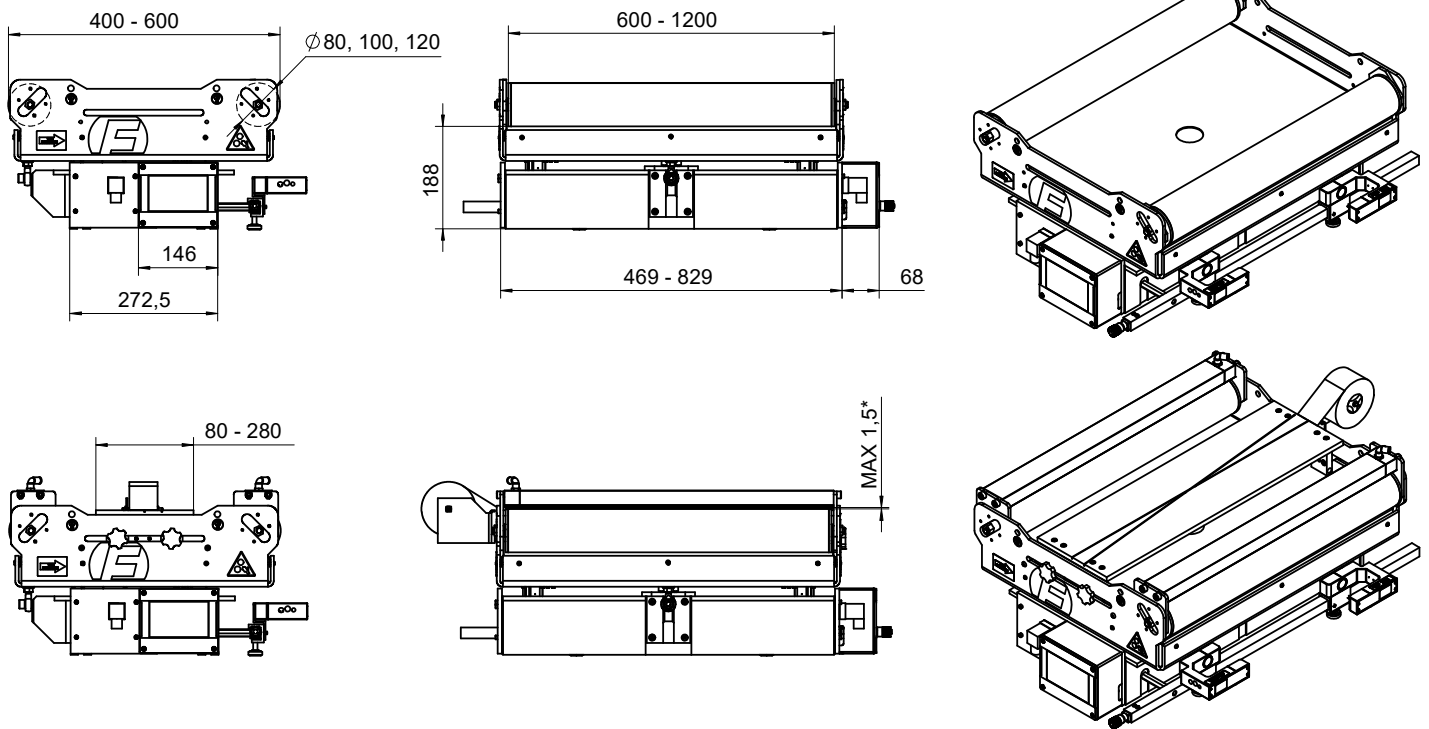

Abmessungen in mm

* maximale Bahndicke

Global HQ & Americas

+1-844-MAXCESS

sales@maxcessintl.com

Maxcess Europe HQ
Fife-Tidland GmbH

+49-6195-7002-0
sales@maxcess.eu

Maxcess Germany
RotoMetrics Deutschland GmbH

+49 6134 7262 - 0
sales@rotometrics.de

Maxcess UK
RotoMetrics Intl. Ltd.

+44 1922 6100 00
uk.sales@maxcessintl.com

Web
maxcess.com

Shop
mymaxcess.eu
myroto.com

