



A MAXCESS BRAND

Haute précision avec un large champ de vision

Le détecteur numérique GuideLine détecte les lignes, les bords de lignes et les motifs comme les codes-barres, le tout à un prix extrêmement attractif. Il peut également être utilisé dans des conditions de faible contraste ou lorsque différents motifs sont proches les uns des autres, là où les capteurs classiques ne fonctionnent pas. Le GuideLine peut même suivre les bords d'une feuille transparente.

L'interface opérateur incluse pour le détecteur GuideLine est doté d'un écran tactile, permettant une représentation en couleur complète de la bande pour un étalonnage de détecteur simple et intuitif.

Avec son champ de vision de 32 mm et sa haute résolution, le détecteur GuideLine convient également aux tâches les plus exigeantes dans le contrôle de la bande.



Spécifications techniques

Interface opérateur

Écran tactile couleur
800 x 480 Pixel

Tension d'alimentation

10 - 26 VDC

Consommation électrique

Maximum 13 W

Champ de vision

32 mm

Certifications

CE

Classe de protection

IP54

Température d'opération

0 - 60 °C

Temps de réponse

5 ms

Caractéristiques

- détecte les lignes, les bords de lignes et les motifs (par exemple, les codes-barres)
- Haute précision
- Caméra couleur avec écran tactile intuitif de 5 pouces, pour surveiller facilement et de manière fiable les lignes
- Champ de vision de 32 mm, le plus large du marché
- Utilisation d'une caméra industrielle haute vitesse pour une haute résolution même à des vitesses plus élevées
- Signaux de sortie analogiques et numériques disponibles
- Support articulé pour une configuration facile

DIMENSIONS DU DÉTECTEUR GUIDELINE

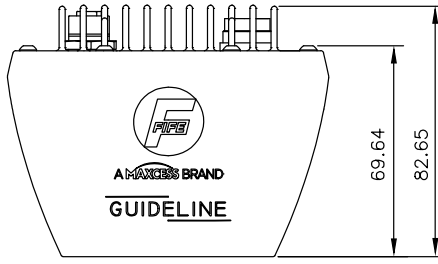

- Standard:** Détecteur sans ailettes de refroidissement (non montré sur l'image)
- Option:** Détecteur avec ailettes de refroidissement (comme indiqué sur l'image)

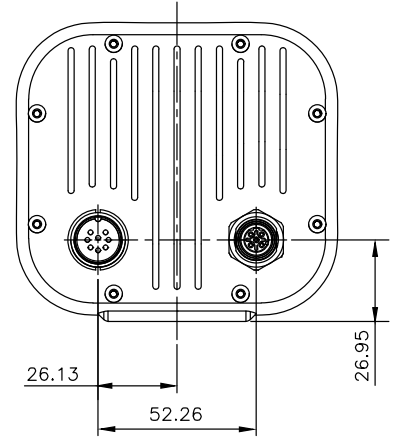
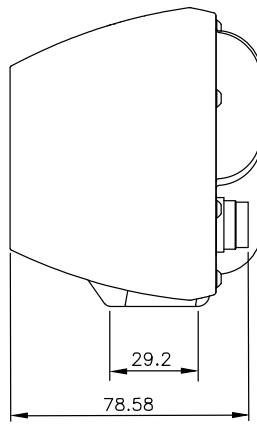
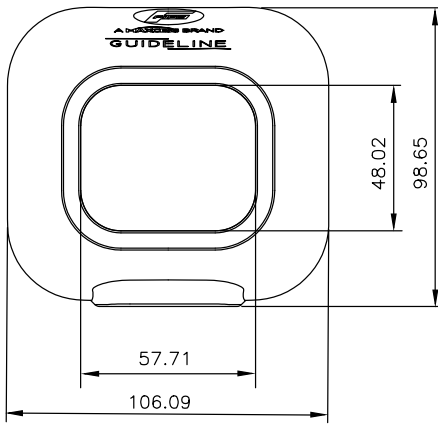

DIMENSIONS DE L'INTERFACE OPÉRATEUR

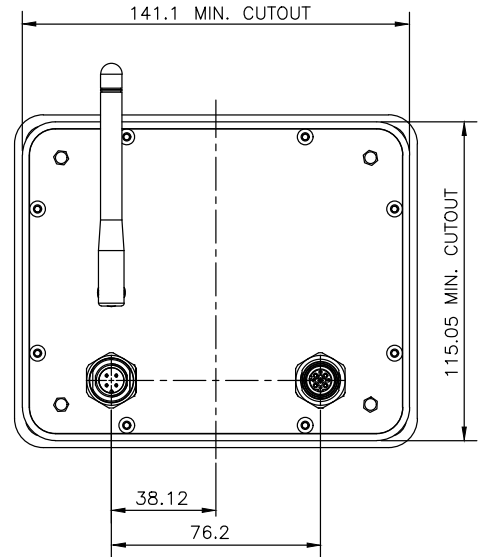
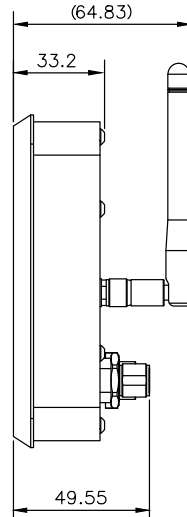
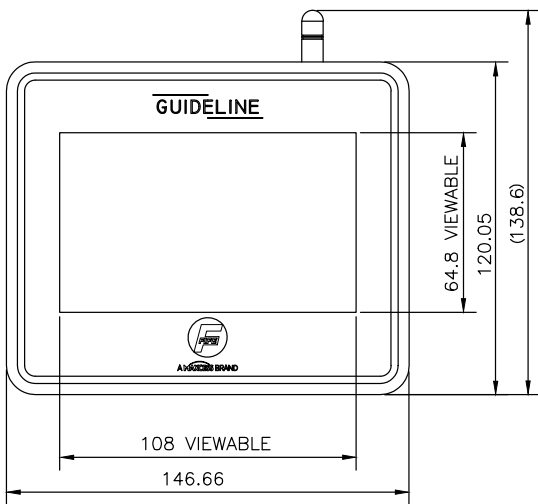

Dimensions en mm

Global HQ & Americas

+1-844-MAXCESS

sales@maxcessintl.com

Maxcess Europe HQ
Fife-Tidland GmbH

+49-6195-7002-0
sales@maxcess.eu

Maxcess Germany
RotoMetrics Deutschland GmbH

+49 6134 7262 - 0
sales@rotometrics.de

Maxcess UK
RotoMetrics Intl. Ltd.

+44 1922 6100 00
uk.sales@maxcessintl.com

Web
maxcess.com

Shop
mymaxcess.eu
myroto.com

