



A MAXCESS BRAND

Elevata precisione in combinazione con un ampio campo visivo

Il sensore di line digitale GuideLine assicura una guida precisa su linee, bordi di linea e motivi grafici come codici a barre at un prezzo estremamente competitivo.

Riesce a funzionare anche con contrasti minimi e con elementi grafici in prossimità del punto di guida, dove sensori di linea tradizionali falliscono. Il GuideLine rileva anche il bordo di un nastro trasparente.

Il sensore GuideLine si controlla attraverso un pannello tattile a colori, dove viene visualizzata l'immagine a colori del nastro, rendendo la calibrazione semplice ed intuitiva.

Il campo visivo di 32 mm d'ampiezza e l'elevata risoluzione lo rendono adatto alle applicazioni di guida di linea più impegnative.



Specifiche tecniche

Pannello operatore

Schermo tattile a colori
Risoluzione 800 x 480 pixel

Tensione di alimentazione

10 - 26 VDC

Potenza assorbita

Massimo 13 W

Ampiezza campo visivo

32 mm

Certificazione

CE

Classe di protezione

IP54

Temperatura ambiente

0 - 60 °C

Tempo di risposta

5 ms

Caratteristiche

- Guida di linea, bordo di linea e su motivi grafici (codici a barre)
- Elevata accuratezza
- Telecamera a colori con intuitivo schermo tattile a colori, per selezione in modo semplice ed affidabile il riferimento di guida
- Campo visivo di 32 mm d'ampiezza, il più largo sul mercato
- Basato su una telecamera industriale ad alta frequenza, con elevata risoluzione anche ad alte velocità del nastro
- Dispone di uscite analogiche e digitali
- Staffa di montaggio snodata per un facile posizionamento

DIMENSIONI SENSORE GUIDELINE

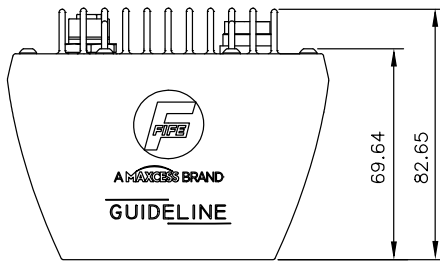

Standard: Sensore senza alette di raffreddamento (non mostrato)

Opzione: Sensore con alette di raffreddamento (in figura)

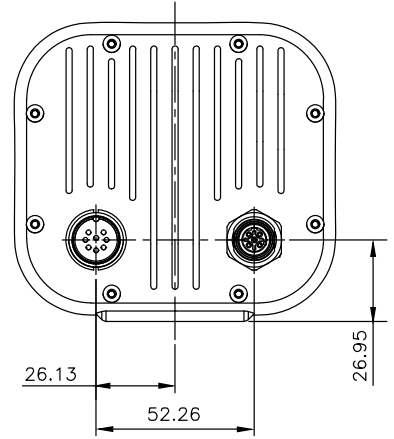
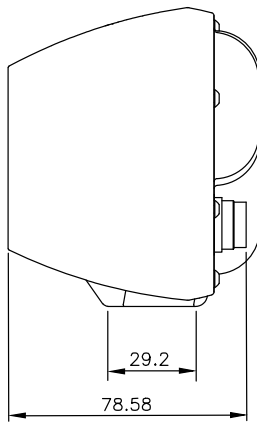
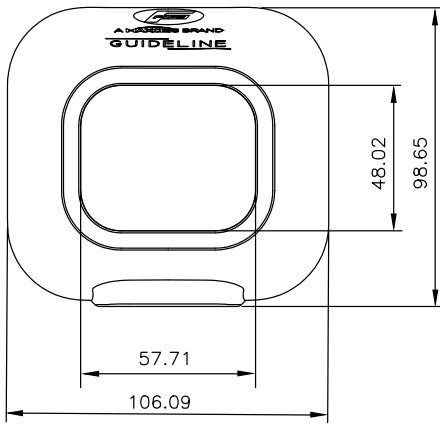

DIMENSIONI PANNELLO OPERATORE

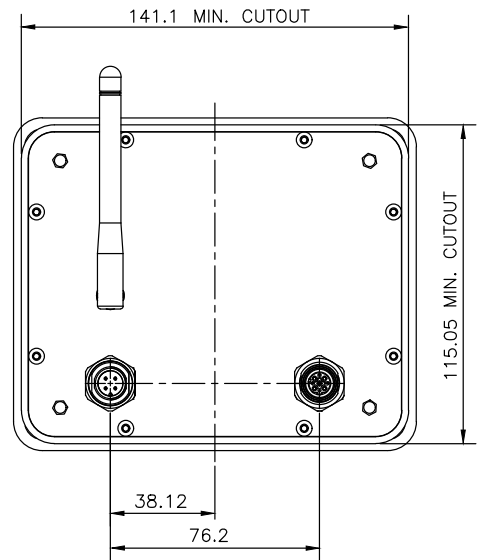
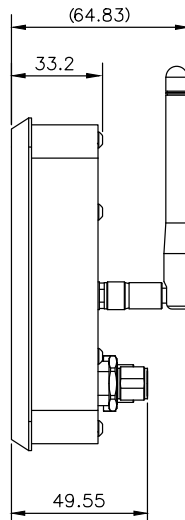
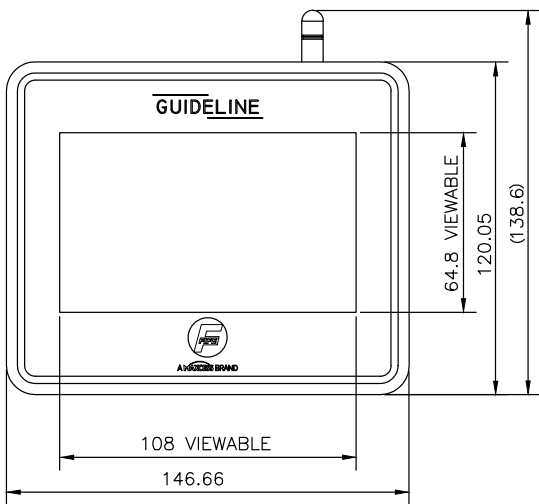

Dimensioni in mm

Global HQ & Americas

+1-844-MAXCESS

sales@maxcessintl.com

Maxcess Europe HQ
Fife-Tidland GmbH

+49-6195-7002-0
sales@maxcess.eu

Maxcess Germany
RotoMetrics Deutschland GmbH

+49 6134 7262 - 0
sales@rotometrics.de

Maxcess UK
RotoMetrics Intl. Ltd.

+44 1922 6100 00
uk.sales@maxcessintl.com

Web
maxcess.com

Shop
mymaxcess.eu
myroto.com

